

TOP 15+ / M700

# Maytronics Dolphin robotic pool cleaner

**NL**

Gebbruikershandleiding

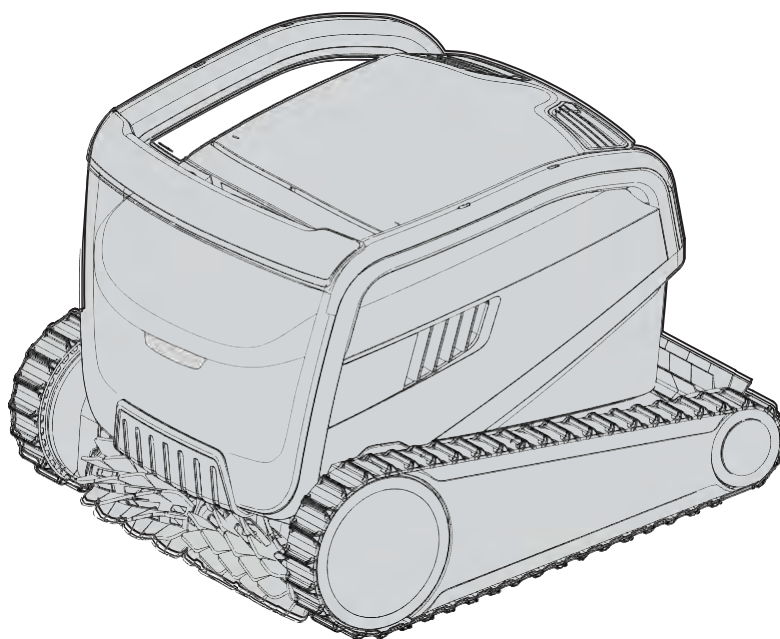

# TOP 15+ / M700

## Zwembadreiniger

### Gebruikershandleiding

#### Inhoud

1. INTRODUCTIE .....	2
2. SPECIFICATIES.....	2
3. WAARSCHUWINGEN EN AANDACHTSPUNTEN .....	2
3.1 Watercondities .....	3
4. ONDERDELEN ZWEMBADREINIGER .....	4
5. HET GEBRUIK VAN DE ZWEMBADREINIGER .....	5
5.1 Installatie .....	5
5.2 De zwembadreiniger in het zwembad plaatsen .....	6
5.3 Aansluiten van de voeding .....	6
5.4 De zwembadreiniger gebruiken zonder uw smart device .....	7
5.5 De voeding gebruiken .....	7
5.6 Indicatielampjes zwembadreiniger .....	7
5.7 De zwembadreiniger uit het zwembad verwijderen .....	8
6. ONDERHOUD.....	9
6.1 Reinigen na gebruik – Verwijderen en reinigen van de dubbele filtermand .....	9
6.2 Periodieke filterreïnging.....	10
6.3 De waaier reinigen .....	11
6.4 Periodiek algemeen onderhoud – Aanbevolen ten minste eenmaal per week .....	12
7. OPSLAG BUITEN HET SEIZOEN .....	12
8. HOE DE AFSTANDBEDIENING TE GEBRUIKEN .....	13
8.1 Aan de slag met de afstandsbediening .....	13
8.2 Automatische modus.....	14
8.3 Handmatige modus.....	14
9. HET GEBRUIK VAN DE MyDolphin™ Plus IOT MOBILE APP .....	15
9.1 Aan de slag met de the MyDolphin™ Plus App.....	15
9.2 De zwembadreiniger voorbereiden op aansluiting.....	15
9.3 De zwembadreiniger activeren met uw Mobile Smartphone.....	15
9.4 LED-verlichting .....	16
10. GEAVANCEERDE FUNCTIES .....	17
11. PROBLEMEN OPLOSSEN.....	18
12. MyDolphin™ Plus App – PROBLEMEN OPLOSSEN .....	20

## 1. INTRODUCTIE

Hartelijk dank voor de aankoop van een Maytronics zwembadreiniger.

We zijn ervan overtuigd dat het reinigen met uw Maytronics zwembadreiniger betrouwbaar, gemakkelijk en goedkoop zal blijken te zijn.

Maytronics zwembadreinigers bieden geavanceerde reinigingstechnologiën, duurzame prestaties en eenvoudig onderhoud. Het gehele gezin zal in het volledige vertrouwen dat het zwembad schoon is, een duik kunnen nemen.

## 2. SPECIFICATIES

### Zwembadreiniger

Motorbeveiliging: IP 68

Minimum diepte: 0.8m/2.6ft

Maximum diepte: 5m/16.4ft

### Digitale schakel-modus voeding

IP 54

Input: 100-250 AC Volts, 50-60Hertz, 180 Watt

Output: <30VDC

Bluetooth®/Wi-Fi® Max tras power 10mW EIRR, 2.4 GHz frequency

Dit product is in overeenstemming met de EU verordening & richtlijn 2014/531EU.

Neem voor volledige informatie contact met ons op via [www.maytronics.com/contact-us-en](http://www.maytronics.com/contact-us-en) en vraag om de EU-verklaring van overeenstemming.

## 3. WAARSCHUWINGEN EN AANDACHTSPUNTEN

### BELANGRIJKE VEILIGHEIDSINSTRUCTIES

### LEES EN VOLG ALLE INSTRUCTIES

#### Houd u strikt aan de volgende WAARSCHUWINGEN:



Haal de zwembadreiniger uit het zwembad voordat u mensen toestaat het zwembad in te gaan.



Koppel de voedingskabel los wanneer u de zwembadreiniger onderzoekt.



Zorg ervoor dat kinderen niet proberen toegang te krijgen tot de zwembadreiniger terwijl deze in werking is.



Houd de zwembadreiniger buiten bereik van kinderen of personen met verminderde lichamelijke, zintuigelijke of mentale vermogens, of gebrek aan ervaring en kennis, tenzij ze onder toezicht staan of instructies hebben gekregen.



Te allen tijde mag alleen een originele voedingskabel worden gebruikt. Om gevaar te vermijden mag deze in geval van noodzaak vervangen worden door een zwembadreiniger gecertificeerde technicus.



De unit mag alleen worden aangesloten op een voedingscircuit dat is beveiligd met een aardlekcircuit onderbreker (GFCI). Deze aardlekschakelaar moet routinematig worden getest. Druk op de testknop om de GFCI te testen. De GFCI zou de stroom moeten onderbreken. Druk op de resetknop. De stroom moet worden hersteld. Als de GFCI niet op deze manier werkt, is de GFCI defect. Als de GFCI de stroomtoevoer naar de voedingseenheid onderbreekt zonder dat de testknop is ingedrukt, kan er een aardingsstroom vloeien, wat wijst op de mogelijkheid van een elektrische schok. Gebruik de voedingseenheid niet. Koppel de voedingseenheid los en neem contact op met de fabrikant voor hulp.



Vervang het beschadigde snoer onmiddellijk om het risico op elektrische schokken te verminderen. Gebruik geen verlengsnoer om het apparaat op de elektrische voeding aan te sluiten; zorg voor een goed geplaatst stopcontact.

### Zorg ervoor dat de volgende VOORZORGSMAATREGELEN worden toegepast:



De bediener moet zijn handen uit de buurt houden van het aandrijfriemmechanisme.



Plaats de Caddy en voeding op minstens 3,5 m/12ft van de rand van het zwembad tijdens gebruik.



Voor voortdurende bescherming tegen mogelijke elektrische schokken moet de voedingseenheid minstens 11 cm boven de grond worden geplaatst.



Let bij het optillen van de zwembadreiniger op om rugletsel te voorkomen.



Begraaf het snoer niet – bevestig het snoer zodanig dat schade door grasmaaiers, heggenscharen en ander gereedschap wordt voorkomen.



Gebruik de zwembadreiniger niet als u vloeibaar vlokmiddel of een ander zuiveringsmiddel aan het zwembadwater heeft toegevoegd. Deze stoffen belemmeren en beschadigen de filters van de robot.

## 3.1 Watercondities

Gebruik de zwembadreiniger bij de volgende watercondities:

Chloor	Max 4 PPM
pH	7.0-7.8 PPM
Temperatuur	6-35°C / 43-95°F (onder 15°C / 59°F kunnen klimprestaties worden beïnvloed)
NaCl	Maximum = 5000 PPM

## 4. ONDERDELEN ZWEMBADREINIGER

### ► Zwembadreiniger

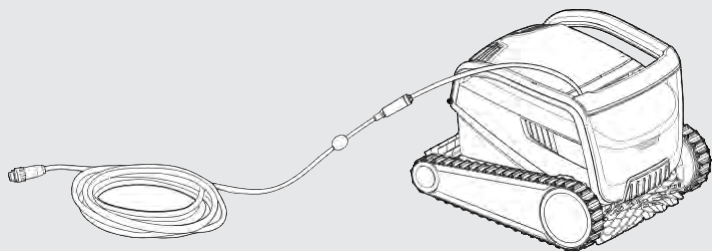

Afstandsbediening - Optioneel



### ► Voeding

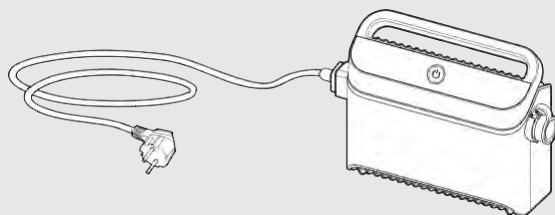

### ► Filtratie

Begin het seizoen met de netfilters voor groot vuil en gebruik vervolgens ultrafijne filters voor dagelijks gebruik.

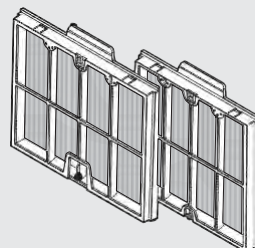
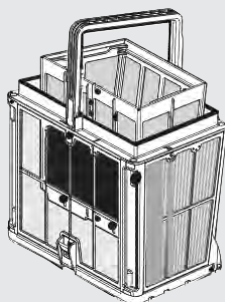

\* De netfilters worden in de filtermand gemonteerd.

### ► Caddy kit

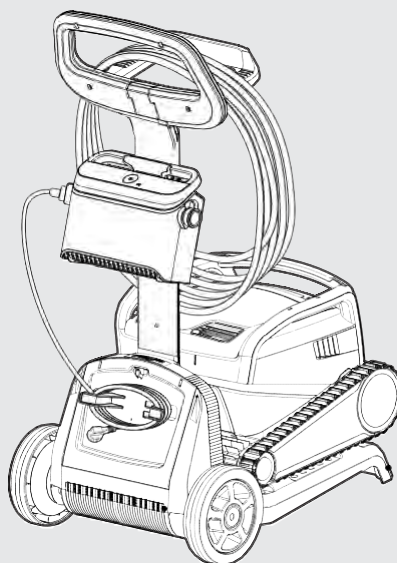

## 5. HET GEBRUIK VAN DE ZWEMBADREINIGER

### 5.1 Instellen

Voer de volgende stappen uit voordat u de zwembadreiniger voor de eerste keer gebruikt:

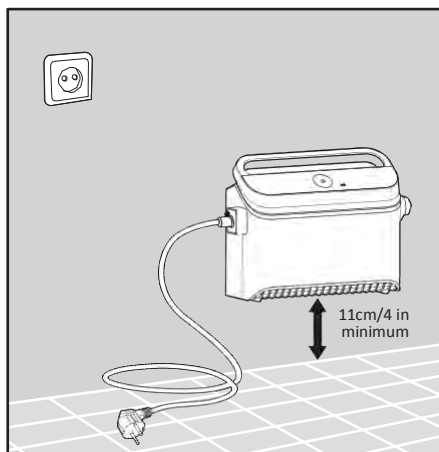

**5.1.1** Plaats de voeding op ongeveer het midden van de lange zijde van het zwembad, op een afstand van minstens 3,5m/12ft. van de zwembadrand.

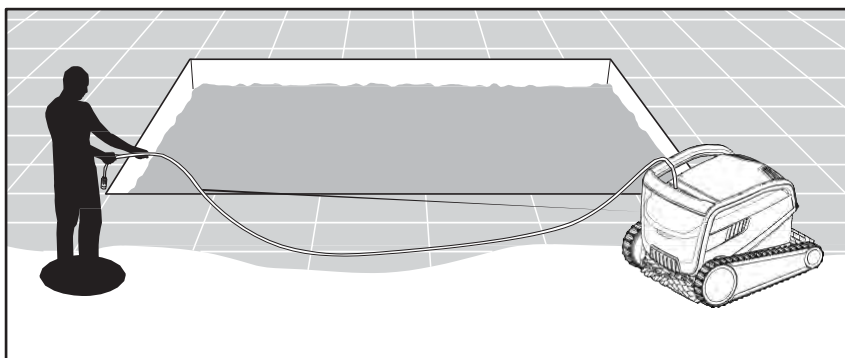

**5.1.2** Wikkel de kabel af en strek hem volledig uit, zodat hij niet knikt.

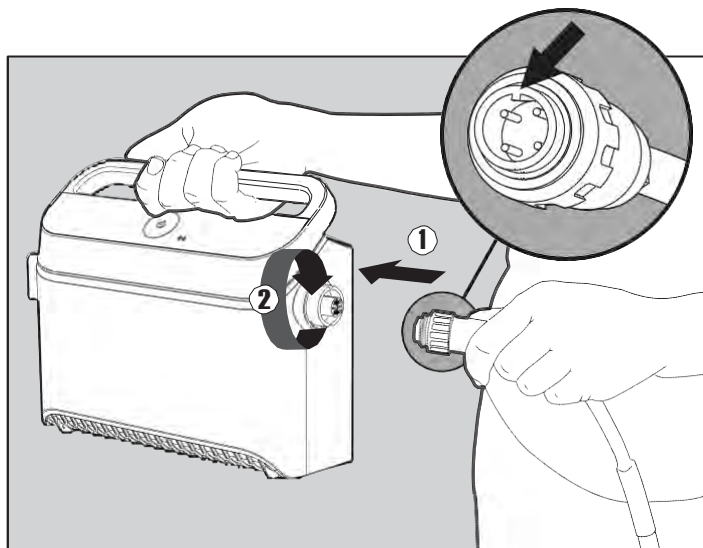

**5.1.3** Bevestig de zwevende kabel aan de voeding: Steek de kabel met de inkeping op de connector (1), uitgelijnd met de groef in de aansluiting op de voeding en draai met de klok mee (2).

## 5.2 Plaatsen van de zwembadreiniger in het zwembad



**5.2.1** Plaats de zwembadreiniger in het zwembad.  
Laat het los en laat het naar de bodem van het zwembad zinken.  
Zorg ervoor dat de drijvende kabel vrij is van obstakels.

## 5.3 Steek de stekker in het stopcontact.

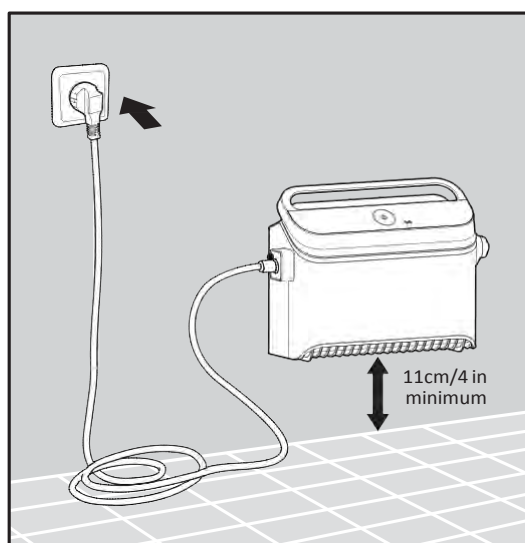

**5.3.1** Sluit de voeding aan op het net (wisselstroom).

## 5.4 De zwembadreiniger handmatig gebruiken

Druk op de aan/uit-knop om de robot AAN te zetten.

De zwembadreiniger zal nu werken totdat het einde van de reinigingscyclus is bereikt.

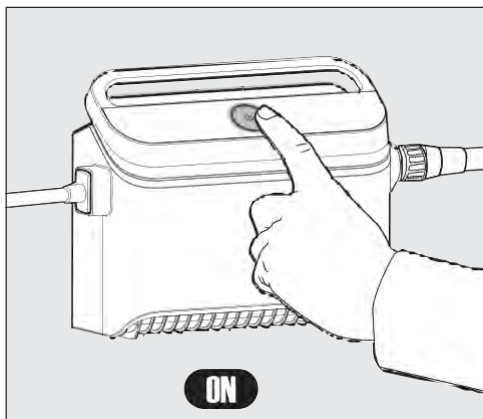

## 5.5 Gebruik van de voeding

Uw voeding is ontworpen om u de meest geavanceerde functies te bieden om uw ervaring te verbeteren..

- Een enkele aan/uit-knop voor een eenvoudige bediening.
- LED-indicatoren voor geavanceerde functies.



### LED indicatietabel:

Lichtweergave	Betekenis
Zowel de aan/uit-knop ("cirkel") als de connectiviteits-LED knippert 4 keer	Treedt op na het aansluiten van de voeding op het stopcontact
Blauw verbindingslampje is consistent	Bluetooth® verbonden
Groene en blauwe connectiviteits-lampjes knipperen afwisselend	Het koppelingsproces is in werking, moet ook verschijnen tijdens gebruik van de afstandsbediening
Groen verbindingslampje knippert	Wi-Fi® verbonden met thuisnetwerk
Groen lampje brandt continu	De voeding is aangesloten op de Cloud

## 5.6 Indicatielampjes zwembadreiniger

Licht	Indicatie
Blauw knipperend	Standaardwerking van de zwembadreiniger
Groen knipperend	Afstandsbediening of mobiele telefoon verbonden met de zwembadreiniger
Voortdurend rood	Apparatuurfout. Raadpleeg het gedeelte "Problemen oplossen" voor oplossingen. Als geen van de oplossingen het probleem oplost, neem dan contact op met uw dealer om de zwembadreiniger te controleren.

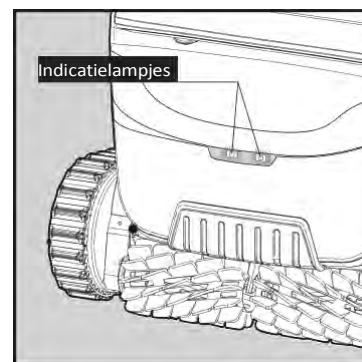

5.6.1 Indicatielampjes.



## 5.7 De zwembadreiniger uit het zwembad verwijderen

### Optie A

De gemakkelijkste en beste manier om de robot uit het water te krijgen:

1. Log in op de **MyDolphin™ Plus** app en klik op "Pick-up mode".  
De zwembadreiniger zal de dichtstbijzijnde muur bereiken. Het zal boven het wateroppervlak uitstijgen en daar 3 minuten wachten.
2. Pak de zwembadreiniger bij het handvat en trek hem uit het water.

### Optie B

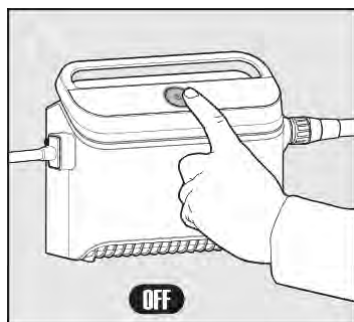

 **Schakel de voeding UIT!**

5.7.1

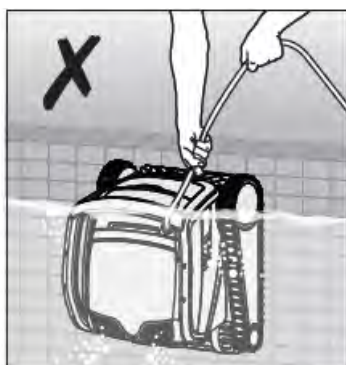
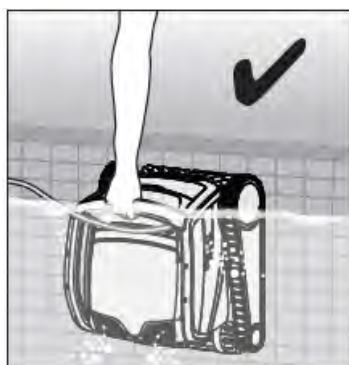

5.7.2 Gebruik de drijvende kabel om de zwembadreiniger naar de zijkant van het zwembad te trekken. Gebruik het zwembadreiniger om de robot uit het zwembad te halen.



 **Gebruik de kabel om de robot naar de oppervlakte te trekken, gebruik daarna het handvat.**

5.7.3 Plaats de zwembadreiniger aan de zijkant van het zwembad en laat het water weglopen.

## 6. Onderhoud

 **Zorg ervoor dat de voeding is uitgeschakeld.**

We raden ten eerste aan om de filtermand na elke reinigingscyclus te reinigen.  
Let op: Laat de filterpanelen niet uitdrogen voordat u ze schoonmaakt.

### 6.1 Reiniging na gebruik - Verwijderen en reinigen van de dubbele filtermand

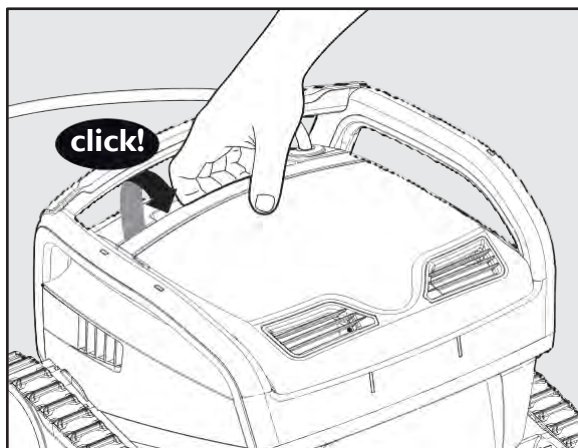

6.1.1 Open het filterdeksel.

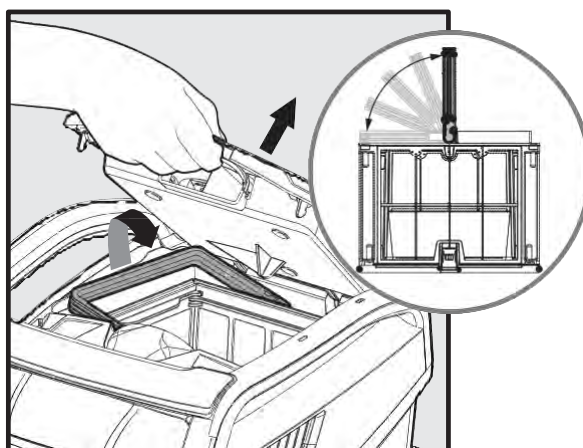

6.1.2 Bij het openen van het filterdeksel  
Zal het handvat automatisch omhoog gaan.

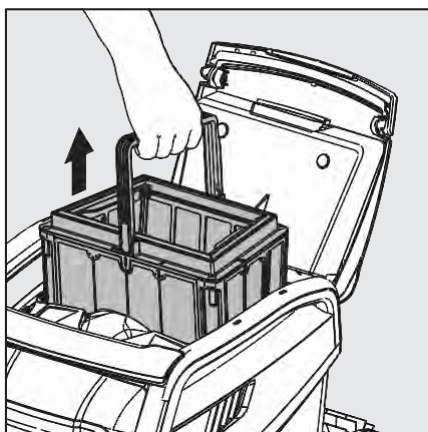

6.1.3 Til de mand op.

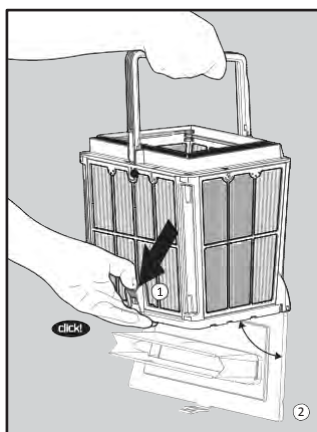

6.1.4 Open de vergren-  
deling om het onderste  
deksel te openen.

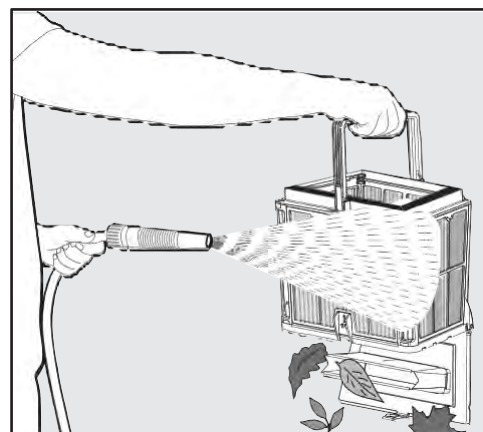

6.1.5 Reinig de filtermand met  
water en een slang.

## 6.2 Periodieke filterreiniging - Ten minste eenmaal per maand aanbevolen

Demonteer de 4 ultrafijne filterpanelen van de buitenmand volgens de volgende stappen:

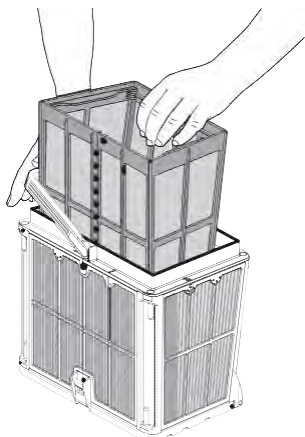

**6.2.1** Houd de hendel ingedrukt om de binnenste netmand te verwijderen.

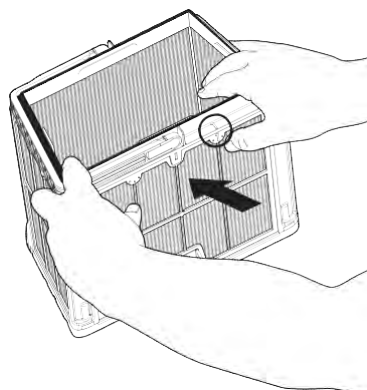

**6.2.2** Demonteer de panelen; begin door op paneel 1 te drukken met uw duimen.

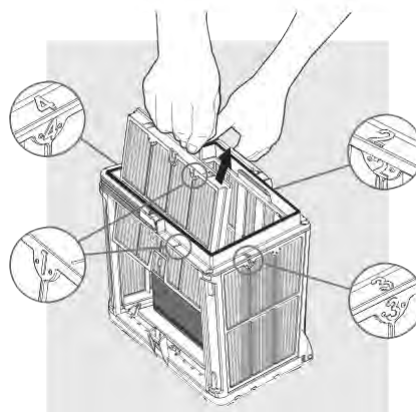

**6.2.3** Ga verder met het demonteren van de panelen in volgorde: 2 → 3 → 4.

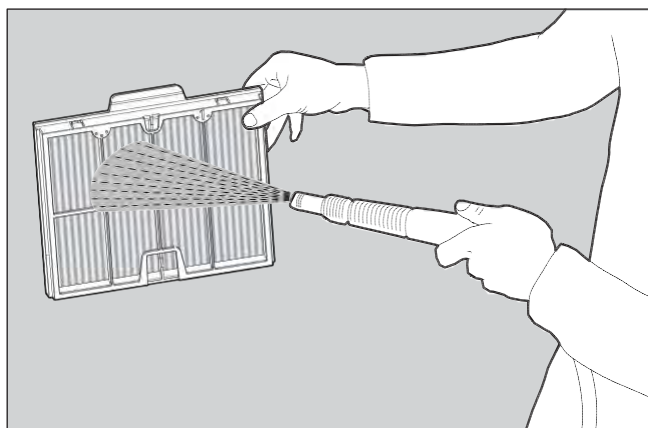

**6.2.4** Reinig de filterpanelen met water en slang.

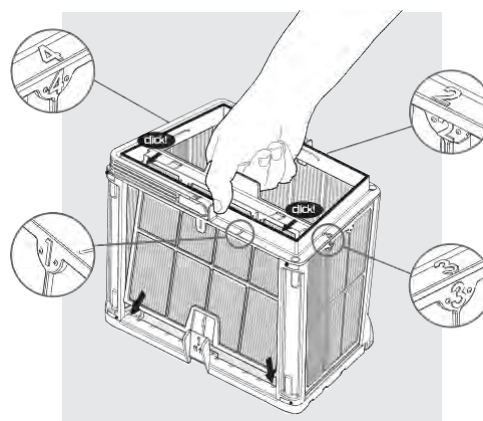

**6.2.5** Monteer de filterpanelen in de volgende volgorde: Paneel 4 → 3 → 2 → 1.

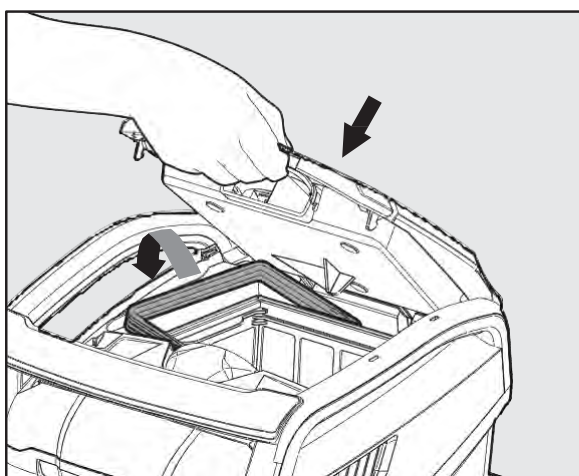

**6.2.6** Plaats de schone filtermand en sluit het filterdeksel.

## 6.3 De waaier reinigen

Als u merkt dat er vuil vastzit in de waaier:



**Zorg ervoor dat de voeding is uitgeschakeld en losgekoppeld.**



Reinig het vuil dat vastzit in de waaieropening volgens de volgende stappen:

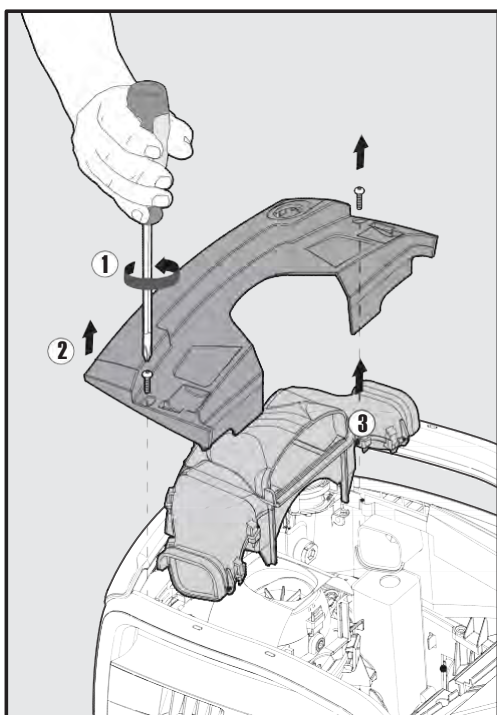

6.3.1

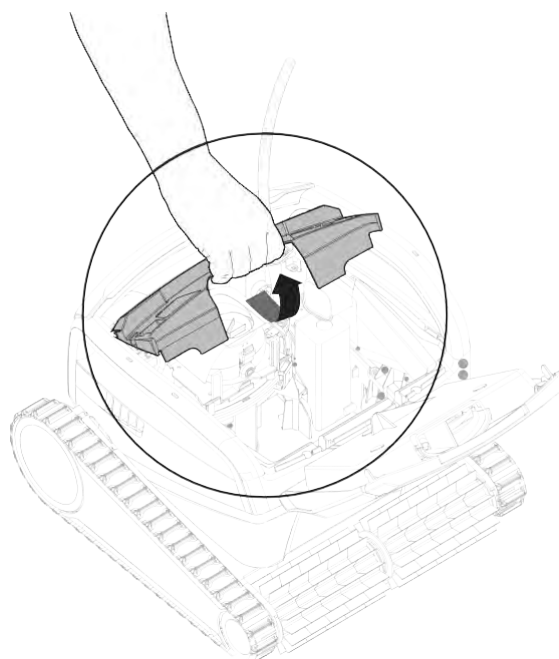

6.3.2

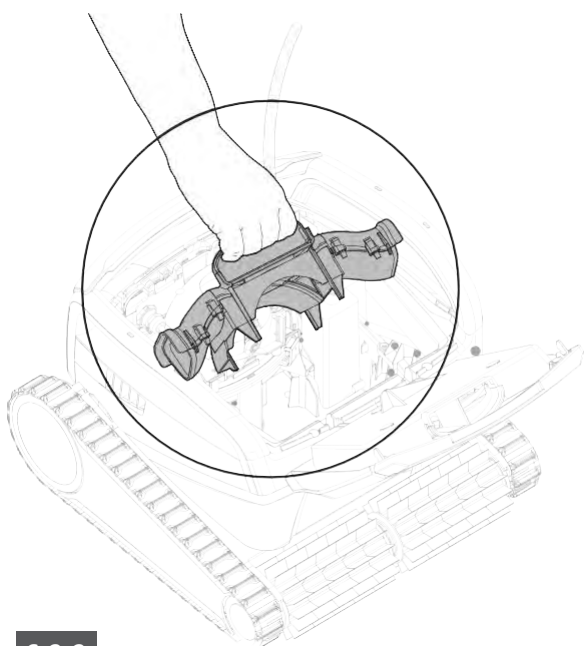

6.3.3

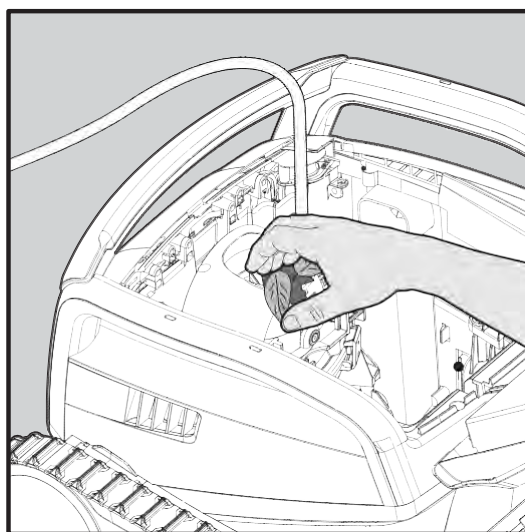

6.3.4



Monteer het waaiert compartiment volgens de volgende stappen:

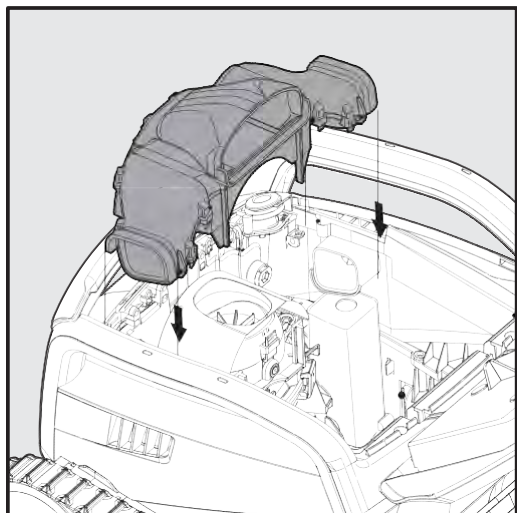

6.3.5

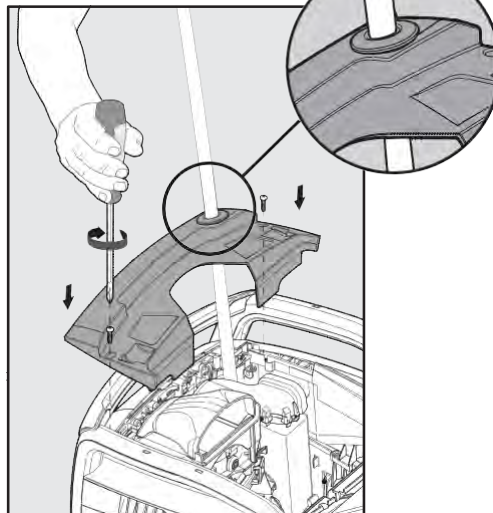

6.3.6

## 6.4 Periodiek algemeen onderhoud - Aanbevolen ten minste eenmaal per week

- Als de kabel nat is, leg hem dan plat en recht in de tuin en laat hem minstens vijf uur drogen om verdraaien van de kabel te voorkomen..
- Was de zwembadreiniger met schoon water om schade veroorzaakt door de chemicaliën in het zwembadwater te verminderen.

## 7. OPSLAG BUITEN HET SEIZOEN

Als de zwembadreiniger voor langere tijd niet wordt gebruikt, voert u de volgende opslagstappen uit:

- Zorg ervoor dat er geen water achterblijft in de zwembadreiniger.
- Reinig de filtermand en panelen grondig en plaats ze terug op hun plaats.
- Rol de kabel zo op dat er geen knikken in zitten.
- Bewaar de zwembadreiniger in een beschermde ruimte, niet in direct zonlicht/regen/vorst, bij een temperatuur tussen 5°- 45°C/41°-113°F.

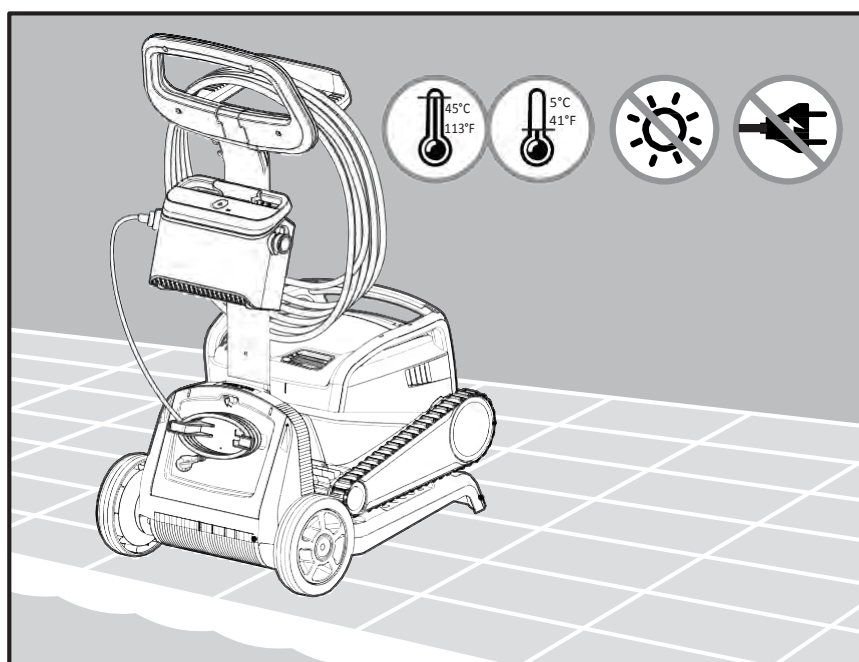

## 8. HOE DE AFSTANDSBEDIENING TE GEBRUIKEN

\* alleen voor specifieke modellen

### STATUS BALK

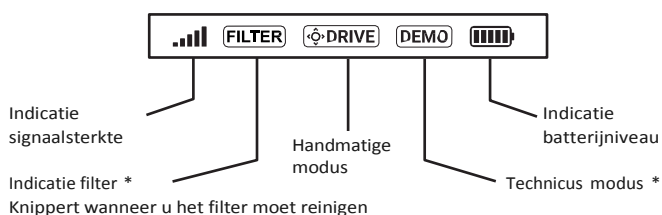

### REINIGINGSINSTELLINGEN

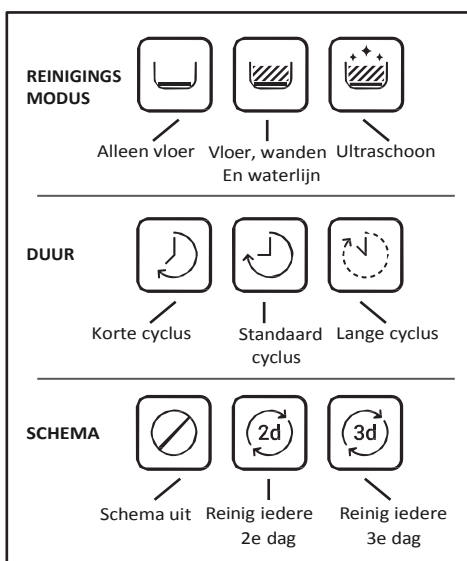

De afstandsbediening biedt twee bedieningsmodi:

- **Programmeerbare modus** - reinigingsparameters kunnen worden gewijzigd
- **Handmatige modus** – beweging kan handmatig worden bestuurd

### 8.1 Aan de slag met de afstandsbediening

1. Als de zwembadreiniger UIT staat, zet u de afstandsbediening aan en wacht u 2 seconden om de schermweergave te zien.
2. Selecteer de gewenste instellingen.
3. De voeding wordt ingeschakeld, aangegeven door een **blauw** LED-lampje.
4. De zwembadreiniger begint te reinigen volgens de geselecteerde instellingen.

## 8.2 Programmeerbare Modus

De afstandsbediening biedt twee programmeerbare bedieningsmodi:

- **Vertraagde werking**
- **Wekelijkse planning**

In de modus **Uitgestelde werking** kunt u de zwembadreiniger instellen op het Zwembad later schoon te maken door te drukken op **START LATER**. 

De voeding begint **groen** te knipperen.



Na een uur begint de zwembadreiniger te werken.

Als u het **START LATER** programma wilt annuleren, drukt u nogmaals op het **START LATER** icoon.

Wanneer de voeding stopt met knipperen wordt het programma geannuleerd.

In de **Wekelijkse planning** modus kunt u uw eigen reinigingsprogramma instellen.

U kunt kiezen of u uw zwembad om de twee dagen of om de drie dagen wilt schoonmaken.

- Om uw zwembad om de 2 dagen te reinigen, druk op 
- Om uw zwembad om de 3 dagen te reinigen, druk op 
- Het planningsprogramma is slechts één week geldig.

## 8.3 Handmatige modus

U kunt de handmatige modus gebruiken om te bepalen hoe uw Dolphin zwembadreiniger door het zwembad navigeert.

- Als de zwembadreiniger **AAN** staat - Zet de afstandsbediening aan, druk op de moduskeuzeknop en gebruik de richtingspijlen om de beweging van de robot rond het zwembad te regelen.
- Als de zwembadreiniger **UIT** staat - Zet de afstandsbediening aan en wacht 60 seconden totdat de zelftest is volbracht. Druk op de moduskiezer en gebruik de richtingspijlen om de beweging van de robot te regelen.

OPMERKING: Als de signaalbalk knippert  of de verbinding met de voeding is verbroken, kan dat één van de volgende redenen hebben.

Wat is er verkeerd?	Wat te doen?
De voeding werkt niet	Zorg ervoor dat de voeding is aangesloten
De afstandsbediening is niet binnen bereik	Ga dichterbij uw stroomvoorziening staan
De afstandsbediening is niet gekoppeld aan de zwembadreiniger	Zorg ervoor dat de afstandsbediening <b>UIT</b> staat. Sluit de afstandsbediening aan op de voeding. Druk tegelijkertijd op zowel de rechter als de linker richtingcontrolepijlen totdat u twee pieptonen hoort en de voeding een ononderbroken <b>blauwe</b> verbindings-LED laat zien

Probeer in geval van problemen met de bediening van de afstandsbediening de bovenstaande stappen te herhalen of neem contact op met ons Klantenservice team.

\* zie details aan het einde van dit document.

## 9. HET GEBRUIK VAN DE MyDolphin™ Plus IOT MOBILE APP

Download de Maytronics **MyDolphin™ Plus** app naar uw mobiele smartapparaat via Google Play voor Android of de Appstore voor iOS.

De Maytronics **MyDolphin™ Plus** app is verbonden met de cloud, waardoor bediening overal en altijd mogelijk is, met realtime connectiviteit.

### 9.1 Aan de slag met de MyDolphin™ Plus App

De app is compatible met de volgende slimme apparaten:

- Apple (iOS) – versie 10 en hoger – iPhone, iPad, iPod
- Android – version 5 besturingssysteem versie 5 en hoger

1. Zorg ervoor dat uw mobiele smart-apparaat (telefoon/tablet) is verbonden met uw Wi-Fi®-netwerk.
2. Zorg ervoor dat u de naam en het wachtwoord van uw Wi-Fi®-netwerk bij de hand hebt.
3. Zorg ervoor dat Bluetooth® is ingeschakeld op uw smartapparaat.
4. Android-gebruikers - zorg ervoor dat uw GPS en locatieservices **AAN** staan.
5. Voor iOS 13 en hoger - terwijl de app werkt, activeer **Bluetooth® & location**.
6. Zorg ervoor dat uw router alleen op 2,4 Ghz Wi-Fi®-frequentie staat.

### 9.2 Bereid de zwembadreiniger voor op aansluiting

1. Sluit de zwembadreiniger aan op de voeding.
2. Het connectiviteits-LED-lampje op uw voeding **blauw** begint te knipperen.
3. Plaats de zwembadreiniger in het water.
4. Druk op de AAN-knop op uw IoT-voeding om de Pool Cleaner te starten.

### 9.3 Activeer de zwembadreiniger met uw mobiele smartphone

1. Activeer de **MyDolphin™ Plus** app.
2. Klik **Agree** en sta alle vereiste machtigingen toe.
3. Meld u aan door een account aan te maken of gebruik uw Gmail/Facebook-accounts voor Android, of meld u aan met Apple, voor iOS.
4. Scan de QR-code aan de zijkant van de voeding.
5. U kunt ook op "**Search for your robot manually**" drukken om te koppelen met uw zwembadreiniger.  
De app begint te koppelen met de voeding.
6. Wacht op het continue **blauw** connectiviteits-LED-lampje en een succesbericht in de app.
7. Maak verbinding met uw thuis of zwebad Wi-Fi® netwerk.
8. Voer het wachtwoord van uw Wi-Fi® thuisnetwerk in en druk op **CONTINUE**  
Na korte tijd knippert de voeding **groen** en **blauw**.
9. Wacht op het continue **groene** connectiviteits-LED-lampje en een succesbericht in de app.

OPMERKING: Zorg ervoor dat u de garantiegegevens invult en uw Dolphin zwembadreiniger een naam geeft.



## 9.4 LED-verlichting

### Connectiviteits-LED's

Het connectiviteits-LED-lampje op de voeding heeft verschillende standen::

1. Knipperend **blauw** licht – wacht op Bluetooth® verbinding.
2. Constant **blauw** licht – verbonden via Bluetooth®.
3. Knipperend **groen** licht – voeding is verbonden met uw thuis/zwembad Wi-Fi®-netwerk en probeert verbinding te maken met de cloud.
4. Constant **groen** licht – de voeding is nu verbonden met het Wi-Fi®-netwerk en met de cloud.
5. Afwisselend **blauw** en **groen** licht – de voeding is verbonden via Bluetooth® en met de cloud. Verschijnt ook tijdens het gebruik van de afstandsbediening.

### Aan/Uit LED's

1. Constant **blauw** licht - Stroomvoorziening is AAN en de zwembadreiniger werkt..
2. Knipperend **groen** licht - wachten op de volgende handeling (vertragsmodus of weektimer).
3. Afwisselend **blauw/groen/rood** licht - programma bijwerken op afstand. Wacht tot het proces is voltooid.
4. Constant **rood** licht – fout. Raadpleeg probleemoplossing.
5. Oranje licht - Filter is verstopt. Maak het filter schoon.

### Tips

Als de app langer dan 2 minuten op hetzelfde scherm blijft hangen, sluit u de app en opent u deze opnieuw. U kunt ook de voeding af- en opnieuw aansluiten.

- Om de sterkte en kwaliteit van uw Wi-Fi® -signaal te testen, speelt u een video af via de browser van uw smartphone.

### Functies van de aan/uit-knop van de voeding:

1. In werking - Houd de aan/uit-knop maximaal 5 sec. ingedrukt.
2. Snelle start - Deze functie activeert een specifieke functie via de voeding.  
\*In geselecteerde modellen kunnen deze functies worden gewijzigd via de app.  
Om de snelstartfunctie te activeren, houdt u de aan/uit-knop 5 seconden ingedrukt. Het blauwe led-lampje knippert 3 keer.
3. Automatiseringsmodus - Met deze functie kunt u verbinding maken met uw smart-home.
4. Om de automatiseringsmodus te activeren, houdt u de aan/uit-knop 15 sec ingedrukt. Het blauwe led-lampje knippert 3 keer.

## 10. GEAVANCEERDE FUNCTIES

### Temperatuursensor

Deze Dolphin zwembadreiniger heeft een unieke sensor die de watertemperatuur toont.. De sensor geeft de temperatuur aan in Celsius en Fahrenheit. Bereik in graden: 6°-38° Celsius (C), 42.8°-100.4° Fahrenheit (F)

### Filtermeter

Deze functie laat u 5 niveaus van filtermodus zien, en hoe verstopt het filter is, door een lading vuil of een bepaald element dat vast komt te zitten in het filter.

Dit is van groot belang voor de efficiënte werking van het filter en het behoud ervan in de tijd.

De functie kan worden geactiveerd via de **MyDolphin™ Plus** app.

### In / Uit water sensor

Met deze functie weet u of de zwembadreiniger zich binnen of buiten het zwembadwater bevindt. Voordat u deze functie activeert, is een kalibratie nodig. Om te kalibreren volgt u de stappen zoals getoond in de app.

## 11. PROBLEMEN OPLOSSEN



**Koppel de voeding los voordat u enige actie uitvoert.**



Symptoom	Mogelijke redenen	Corrigerende actie
De voeding of de LED van de schakelaar werken niet.	<ul style="list-style-type: none"> <li>• Geen spanning in het stopcontact.</li> <li>• De voeding is niet ingeschakeld.</li> <li>• De voedingskabel is niet goed aangesloten op de voedingsingang.</li> <li>• De aardlekschakelaar is uitgeschakeld (gesloten).</li> </ul>	<ul style="list-style-type: none"> <li>• Controleer of er spanning op het stopcontact in de muur staat.</li> <li>• Controleer of de voeding is aangesloten en AAN staat.</li> <li>• Controleer of de voedingskabel goed is aangesloten op de voeding.</li> <li>• Schakel de voeding UIT. Wacht 30 seconden en zet hem dan weer aan.</li> </ul>
De zwembadreiniger beweegt NIET.	<ul style="list-style-type: none"> <li>• De voedingskabel is niet goed aangesloten op het stopcontact.</li> <li>• Zorg ervoor dat de voeding AAN staat.</li> <li>• Een obstakel blokkeert de waaier, rupsbanden of wielen.</li> </ul>	<ul style="list-style-type: none"> <li>• Controleer of de voedingskabel goed is aangesloten op de voeding.</li> <li>• Haal de stekker uit het stopcontact. Open de waaierkap en controleer of er niets vastzit in de waaier.</li> <li>• Controleer of niets de rupsbanden of wielen blokkeert.</li> </ul>
De zwembadreiniger beweegt in cirkels.	<ul style="list-style-type: none"> <li>• Verstopte filtermand.</li> <li>• Vuil zit vast in het waaierhuis of de waaierkap.</li> <li>• Voeding verkeerd geplaatst.</li> <li>• Ophoping van algen of zwembadwater voldoet niet aan de specificaties.</li> </ul>	<ul style="list-style-type: none"> <li>• Reinig de filtermand.</li> <li>• Verwijder vuil dat vastzit in het waaierhuis of de waaierkap (zie afbeeldingen 6.3.1 tot 6.3.4).</li> <li>• Plaats de stroomvoorziening op een zodanige plaats dat de robotstofzuiger het hele zwembadgebied vrij kan bereiken.</li> <li>• Corrigeer zwembad- en watercondities.</li> </ul>
De zwembadreiniger draait niet of beweegt slechts in één richting.	<ul style="list-style-type: none"> <li>• Vuil zit vast in het waaierhuis of de waaierkap.</li> </ul>	<ul style="list-style-type: none"> <li>• Verwijder vuil dat vastzit in het waaierhuis of de waaierkap (zie afbeeldingen 6.3.1 tot 6.3.4).</li> </ul>
De zwembadreiniger beweegt maar maakt het zwembad niet schoon.	<ul style="list-style-type: none"> <li>• Verstopte filtermand.</li> <li>• Vuil zit vast in het waaierhuis of de waaierkap.</li> </ul>	<ul style="list-style-type: none"> <li>• Reinig de filtermand.</li> <li>• Verwijder vuil dat vastzit in het waaierhuis of de waaierkap (zie afbeeldingen 6.3.1 tot 6.3.4).</li> </ul>
De zwembadreiniger reinigt slechts een deel van het zwembad.	<ul style="list-style-type: none"> <li>• Voeding verkeerd geplaatst.</li> <li>• Er komt niet genoeg drijvende kabel vrij voor de juiste werking van de zwembadreiniger.</li> </ul>	<ul style="list-style-type: none"> <li>• Plaats de voeding in een positie waarin de zwembadreiniger het hele zwembadgebied vrij kan bereiken, terwijl een minimale afstand tot het zwembad van 3,5m/12ft en een minimale hoogte boven de grond van 11cm/4ft in acht genomen wordt.</li> <li>• Controleer of er voldoende speling is in de drijvende kabel zodat de zwembadreiniger het hele zwembad kan bereiken.</li> <li>• Reinig de filtermand.</li> </ul>
De zwembadreiniger klimt niet tegen de muren op.	<ul style="list-style-type: none"> <li>• Verstopte filtermand.</li> <li>• Algen op de muren.</li> <li>• Ongeschikte pH-waard.</li> <li>• Vuil zit vast in het waaierhuis of de waaierkap.</li> </ul>	<ul style="list-style-type: none"> <li>• Reinig de filtermand.</li> <li>• Controleer het niveau van chemicaliën in het water. Onjuiste niveaus kunnen de groei van algen mogelijk maken, waardoor de muren glad worden. Pas dan de niveaus aan en schrob de muren..</li> <li>• Verwijder vuil dat vastzit in het waaierhuis of de waaierkap (zie afbeeldingen 6.3.1 tot 6.3.4).</li> </ul>

Symptoom	Mogelijke reden	Corrigerende actie
Kan geen verbinding maken met uw Wi-Fi®, en de communicatie-LED knippert groen.	<ul style="list-style-type: none"> <li>De voeding is te ver van de router verwijderd (zwak signaal) of uw router werkt niet goed.</li> </ul>	<ul style="list-style-type: none"> <li>Reset de voeding (koppel het netsnoer los) en wacht 1 min.</li> <li>Controleer of uw smartphone een sterke Wi-Fi®-verbinding heeft in de buurt van de voeding (probeer een willekeurige online videostreamingtoepassing af te spelen).</li> <li>Controleer de thuisrouter of deze goed werkt.</li> <li>Plaats de voeding zo dicht mogelijk bij de thuisrouter.</li> <li>Overweeg om een Wi-Fi®-extender (2,4 Ghz) te installeren om ervoor te zorgen dat u over voldoende signaalsterkte beschikt.</li> <li>Opmerking: als de communicatie-LED nog steeds groen knippert, hebt u de mogelijkheid om verbinding te maken via Bluetooth®.</li> </ul>
Kan geen verbinding maken met uw zwembadreiniger via Bluetooth®, en de communicatie-LED knippert blauw.	<ul style="list-style-type: none"> <li>De voeding is te ver van het smartapparaat verwijderd, of uw Bluetooth® is uitgeschakeld of werkt niet goed.</li> </ul>	<ul style="list-style-type: none"> <li>Probeer Bluetooth® in uw smartphone uit en daarna aan te zetten. Voor IOS: Ga naar instellingen → Bluetooth®. Voor Android: Zet het Bluetooth®-pictogram aan/uit met de schuifregelaar.</li> <li>Ga dichterbij de voeding staan.</li> <li>Zorg ervoor dat er geen obstakels zijn tussen u en de stroomvoorziening.</li> <li>Schakel de voeding UIT en vervolgens AAN.</li> <li>Als geen van de bovenstaande probleemoplossing helpt, neem dan contact op met de dealer voor verdere ondersteuning.</li> <li>Probeer de stekker een minuut uit het stopcontact te halen en weer aan te zetten</li> </ul>
Constant oranje lampje op de voedingseenheid. * Alleen in speciale modellen	<ul style="list-style-type: none"> <li>Filter is verstopt.</li> </ul>	<ul style="list-style-type: none"> <li>Reinig het filter a.u.b..</li> <li><b>We raden ten zeerste aan om de filtermand na elke reinigingscyclus te reinigen.</b></li> </ul>

## 12. MyDolphin™ Plus App - PROBLEMEN OPLOSSEN

### Opmerking:

- Zorg ervoor dat u een mobiele verbinding 3G/4G/5G of Wi-Fi® met een sterke signaalsterkte heeft voordat u de app gebruikt
- Ondersteuning voor voeding ALLEEN 2,4 Ghz
- Bluetooth® moet zijn ingeschakeld op uw slimme apparaat

Actie	Wat te doen?
Zwembadreiniger maakt geen verbinding met Wi-Fi® en de stroomvoorziening knippert groen.	Voeding probeert verbinding te maken met thuis/zwembad Wi-Fi®-netwerk en cloud. 1. Zwak internetsignaal. 2. Breng de voeding dichterbij de Wi-Fi®-bron. 3. Overweeg om Wifi®-versterker te gebruiken voor een sterker signaal.
Tweede verbinding na verlies router/ Wi-Fi®: Overschakelen naar Bluetooth® na de eerste Wi-Fi®/3G-verbinding.	Verbinding router/ Wi-Fi® verliezen: 1. Open de app. Het bericht "onze clouddiensten lijken niet beschikbaar te zijn" verschijnt (kan enkele seconden duren) en de wereldbol in de bovenste balk wordt rood. 2. Scroll naar beneden en klik op "kies een andere oplossing" die u naar de Bluetooth® optie leidt. (* deze oplossing eenmalig. U moet zich in de buurt van de zwembadreiniger bevinden om door te gaan met de Bluetooth® verbinding). 3. De app maakt automatisch verbinding met Wi-Fi® wanneer de verbinding is hersteld. Als er geen verbinding wordt gemaakt, start de app opnieuw. 4. Als netwerkontbrekingen aanhouden, probeer dan de kwaliteit van het signaal van de thuisrouter te verbeteren (ga dichterbij de router staan).
Eerste verbinding. Alleen verbinding maken met Bluetooth®.	<b>Voordat u begint: VERBINDING via Wi-Fi® of met 3G/4G</b> 1. Sluit de voeding aan. 2. Sluit de zwembadreiniger aan op de voeding. 3. Download de nieuwe MyDolphin™ Plus app. 4. Log in op de app en geef de vereiste machtigingen. 5. Scan de QR-code en volg de instructies. 6. Klik op "ga online" (in dit stadium moeten iOS-gebruikers de app minimaliseren en opnieuw openen. Android-gebruikers kunnen klikken op "network kiezen" en "Later").
Overschakelen naar Wi-Fi® na de eerste Bluetooth®-verbinding.	1. Zorg ervoor dat uw Bluetooth® en Wi-Fi® zijn ingeschakeld. 2. Open de MyDolphin™ Plus app en verbind met de zwembadreiniger via Bluetooth®. 3. Ga naar Instellingen en klik op "Wi-Fi® Instellingen". 4. Volg de app-instructies om online te gaan.
Uw Wi-Fi®-netwerk wijzigen.	<b>Router is vervangen</b> 1. Log in op de app → u ziet een verbindingfout. 2. Ga naar "Instellingen" in de bovenbalk op het scherm. 3. Ga naar "Wi-Fi® Instellingen" → Klik op "Wi-Fi®-netwerk wijzigen" → "wijzig naar het nieuwe Wi-Fi®-netwerk" (voer de Wi-Fi®-naam en toegangscode in) → Klik op "doorgaan" en wacht op de melding dat de reiniger is geconfigureerd voor de nieuwe Wi-Fi®. 4. Tegelijkertijd wordt de LED-kleur op de voeding ononderbroken groen (dit is de bevestiging dat de Wi-Fi® is verbonden).
Voor Android-gebruikers. Vervanging van de voeding voor nieuwe Wi-Fi®-verbinding.	<b>Nieuwe voeding voor een zwembadreiniger verbonden via Wi-Fi®</b> 1. Schakel de voeding in terwijl deze is aangesloten op de zwembadreiniger en laat deze enkele seconden werken (hij zal synchroniseren met de zwembadreiniger). 2. Log in op de app. Er verschijnt een verbindingfoutbericht. 3. Ga naar "check andere oplossingen". 4. Klik op het Bluetooth® icoon in de bovenbalk. 5. Klik op "verbinding wijzigen", "Wi-Fi®-verbinding instellen" en daarna op "ga online". 6. Voer uw Wi-Fi®-naam en wachtwoord in. U ziet het startscherm. De voedings-indicatie LED zal <b>groen</b> knipperen. 7. Aan het einde van de procedure ziet u een ononderbroken <b>groen</b> licht.

Actie	Wat te doen?
Voor iOS-gebruikers. Vervanging van de voeding voor nieuwe Wi-Fi®-verbinding.	<p><b>Nieuwe voeding voor een zwembadreiniger die verbonden is met Wi-Fi®</b></p> <ol style="list-style-type: none"> <li>Schakel de voeding in terwijl deze is aangesloten op de zwembadreiniger en laat deze enkele seconden werken (hij zal synchroniseren met de zwembadreiniger).</li> <li>Log in op de app. U ziet een verbindingfout.</li> <li>Ga naar "instellingen" in de bovenbalk → klik op "details reiniger" → "verbinding met de reiniger verbreken" → "ga verder" → "zoek naar reinigers in de buurt" → uw reiniger" → klik op "verbinding wijzigen" → "Wi-Fi®-connectiviteit instellen" → "ga online".</li> <li>Voer uw Wi-Fi®-naam en wachtwoord in.</li> </ol>
Vervanging van de motoreenheid voor een eenheid die niet door de technicus aan het ondersteuningssysteem is gemeld.	<ol style="list-style-type: none"> <li>Haal voor gebruik de stekker uit het stopcontact.</li> <li>Sluit na het vervangen van de motorunit (MU) de voeding weer aan op het stopcontact en schakel de voeding in. Laat de reiniger enkele seconden werken.</li> <li>Open de MyDolphin™ Plus app. U ziet een verbindingfout.</li> <li>Ga naar "instellingen" in bovenbalk → "details reiniger" → "verbinding met de reiniger verbreken" → "ga verder" → "zoek naar reinigers in de buurt" zoek en selecteer "nieuwe Dolphin MU s/n" → een "is dit uw reiniger?" bericht verschijnt. Het s/n nummer wordt gecontroleerd, druk op "Ja, dit is mijn reiniger" → De MU linkt naar de reiniger en de app → startscherm.</li> </ol> <p><b>Als u het serienummer niet herkent, druk om de reiniger s/n handmatig toe te voegen of scan de QR code.</b></p>

Als geen van deze oplossingen uw probleem verhelpen, neem dan contact op met het Maytronics Customer Care:

#### Noord Amerika

1-888-365-7446 ext. 1002

[customersupport@maytronicsus.com](mailto:customersupport@maytronicsus.com)

#### Frankrijk

+33 (0)4 42 98 14 90

[support@maytronics.fr](mailto:support@maytronics.fr)

#### Australië, Nieuw Zeeland, a, Zuid Afrika

1 300 693 657

[infoau@maytronics.com](mailto:infoau@maytronics.com)

#### Rest van de wereld / Maytronics HQ

00 800 69694141 (gratis nummer)

00 972 77 96 14 204 (internationaal gesprek)

[wecare@maytronics.com](mailto:wecare@maytronics.com)

Voor volledige informatieve en aanvullende probleemoplossingen kunt u ons bezoeken op:

[www.maytronics.com](http://www.maytronics.com)

#### Toeschrijving handelsmerken

Het Bluetooth® woordmerk en de logo's zijn gedeponeerde handelsmerken van Bluetooth® SIG, Inc. en elk gebruik van dergelijke merken door Maytronics Ltd. is onder licentie. Andere handelsmerken en handelsnamen zijn die van hun respectievelijke eigenaren.